

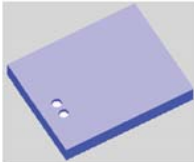

Lehrer und Dozenten, die HEIDENHAIN Klartext unterrichten, erhalten mit dem Arbeitsheft eine komplette Unterrichtsvorbereitung.

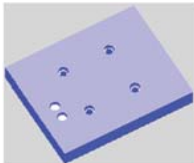

Schüler und Kursteilnehmer können sich mit Hilfe des Arbeitsheftes die HEIDENHAIN Klartext-Programmierung Schritt für Schritt aneignen und erhalten gleichzeitig ein Nachschlagewerk.



Unterstützt durch die Multimediaanwendungen HEIDENHAIN TNC-Training e-learning (liegt jedem Arbeitsheft als DVD bei) und KELLER/HEIDENHAIN TNC-Multimedia (erhältlich bei R. & S. KELLER GmbH) wird die Bedienung des HEIDENHAIN Programmierplatzes erlernt.

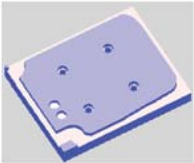

Die Programmierplatz-DVD ist ebenfalls Bestandteil jeden Arbeitsheftes.

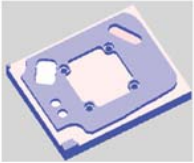

Das Arbeitsheft ermöglicht dem Anwender einen leicht verständlichen Einstieg in die Bedienung und Programmierung der iTNC.

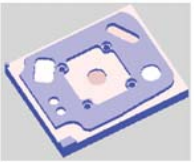

Folgende Inhalte werden vermittelt:

- Grundlagen der CNC-Technik
- Bedienung des TNC-Programmierplatzes
- Programmierung in HEIDENHAIN Klartext Dialog

**Zu bestellen über:**

**WIRTSCHAFTSGESELLSCHAFT DES  
FACHVERBANDES METALL BAYERN mbH**

Erhardtstr. 6 / 80469 München  
Tel.: 089 202562-49 Fax: 089 202562-50  
E-Mail: [info@fachverband-metall-bayern.de](mailto:info@fachverband-metall-bayern.de)  
Internet: <http://www.fachverband-metall-bayern.de>

<u>Bestellung</u>
Firma/Einrichtung
Abteilung:
Name:
Anschrift:
PLZ Ort:
Land
Tel:
Fax:
Mail:

Anzahl	Produkt	Preis in € inkl. MwSt.	Gesamtpreis
	Arbeitsheft Fräsen inkl. 2 DVDs HEIDENHAIN TNC-Training HEIDENHAIN iTNC- Programmierplatz	19,80	
	Arbeitsheft Fräsen <b>Lösungen</b>	9,80	
	Musterprüfung V1 CNC-Fräsen	9,80	
	Musterprüfung V2 CNC-Fräsen	9,80	

Versandkosten:  
Deutschland bis 2 Hefte 3,95 €  
Deutschland ab 3 Hefte 5,90 €  
Österreich/Schweiz auf Anfrage

**FACHVERBAND  
METALL BAYERN**

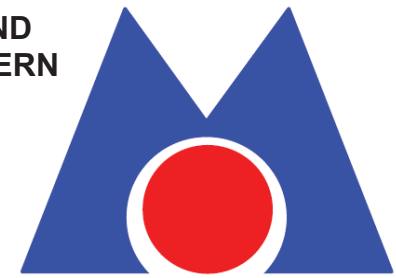

**Arbeitsheft**

**FRÄSEN**



CNC-Verlag



**HEIDENHAIN  
Klartext Dialog**

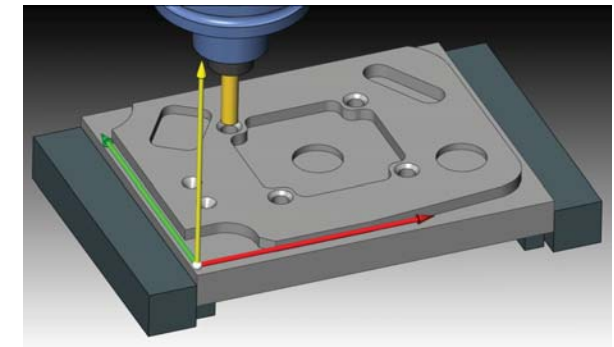

Das Arbeitsheft Fräsen ermöglicht eine strukturierte Bearbeitung der Multimediaanwendungen mit dem Ziel, die Bedienung des HEIDENHAIN Programmierplatzes zu erlernen und Programme im HEIDENHAIN Klartext Dialog erstellen zu können.

## KELLER / HEIDENHAIN TNC-Multimedia

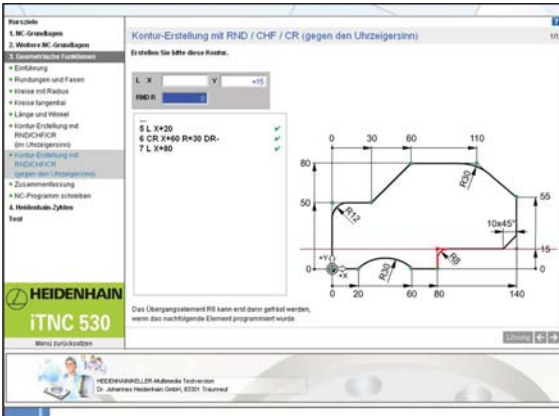

## TNC-Training e-learning (als CD im Arbeitsheft enthalten)



**Bestellmöglichkeit:**  
**Arbeitsheft Fräsen**  
 Wirtschaftsgesellschaft des  
 Fachverbandes Metall  
 Bayern mbH  
 Erhardtstr. 6  
 80469 München

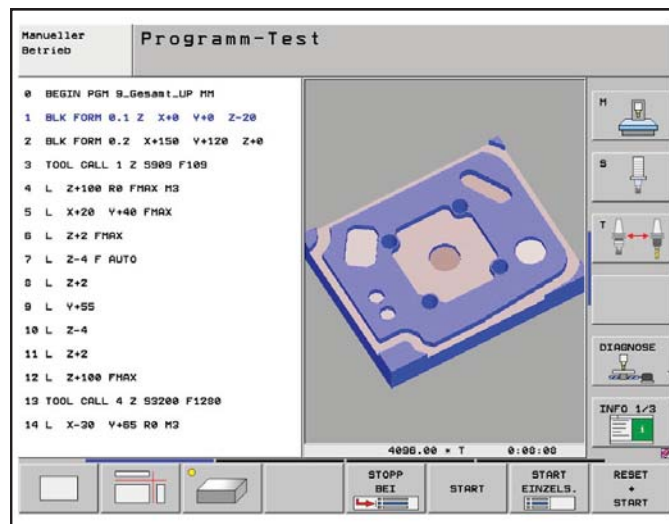

## HEIDENHAIN Programmierplatz (als DVD im Arbeitsheft enthalten)